

# MINIMATIC

## Pequeño con alimentación automática



### CARACTERÍSTICAS TÉCNICAS

Frutas por minuto	15
Capacidad del alimentador	8 Kg / 17,6 Lbs - Automático
Diámetro de la fruta	65-80 mm
Depósito de cortezas	9 Kg / 20 Lbs / 54 naranjas exprimidas aprox.

Peso 51 Kg  
112,4 Lbs

Voltaje 230 V - 50/60 Hz      Consumo 3,7 / 4,1 A  
115 V - 60 Hz                      8,1 A

Potencia 550 W - 0,75 Hp

Protección Detectores de seguridad y bloqueo. IPx4

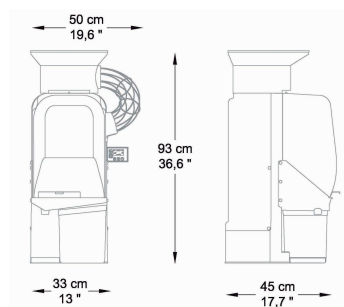

CONSUMO RECOMENDADO Moderado

### COLORES



### OPCIONES



#### + Grifo Self Inox

Grifo de acero inoxidable que permite el llenado de recipientes en modo continuo y discontinuo.



#### + Autolavado

Sistema automático para el lavado rápido e intenso de la zona de exprimido.

